

Componentes Eléctricos del Producto

- ① Cuerpo de contra eléctrica 5200
- ② Optimizador de corte (con tornillos)
- ③ Cables trenzados de 12 y 24 voltios

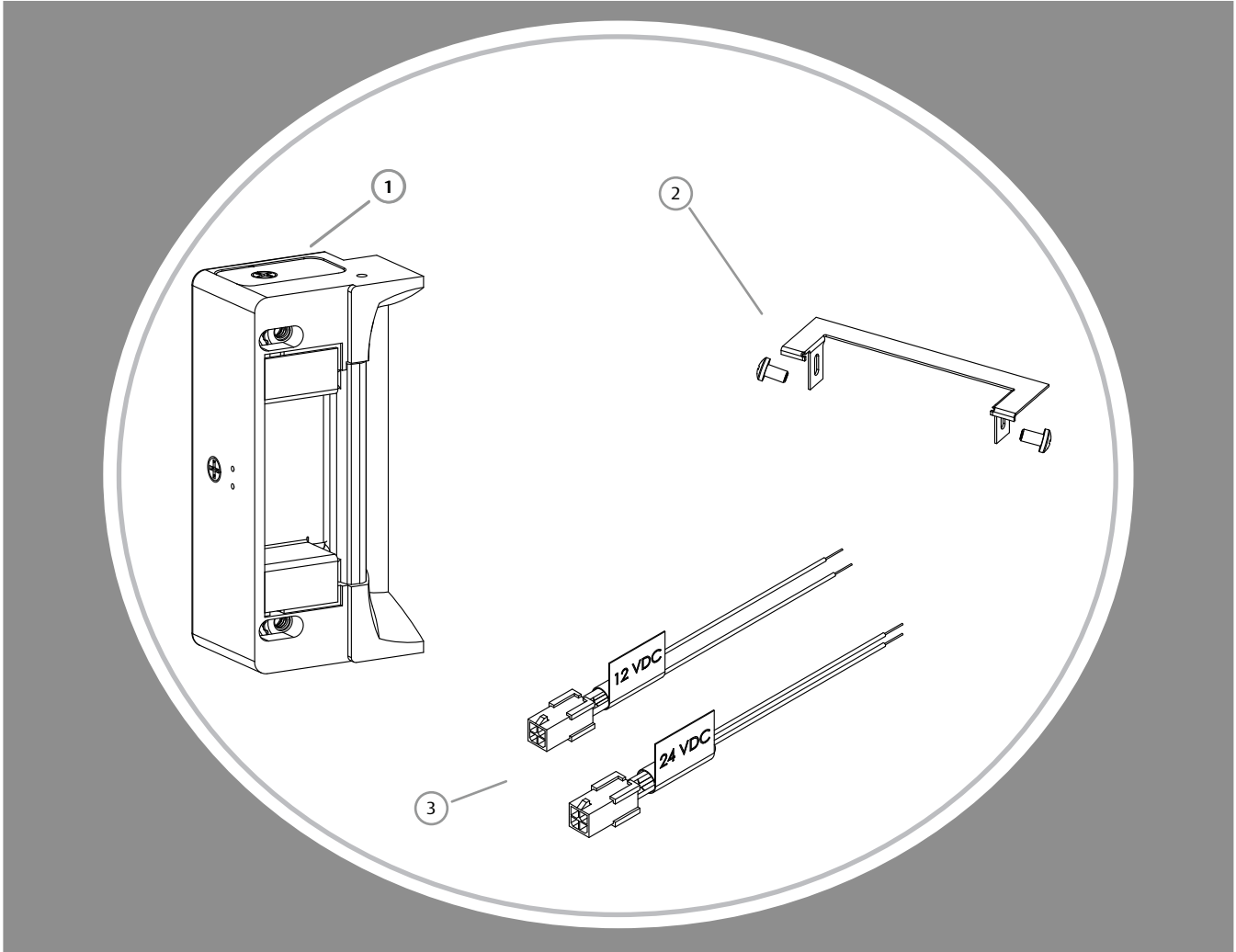

Especificaciones Eléctricas

Índices Eléctricos para Solenoides	Uso Continuo		Uso Intermitente*	
	12VDC	24VDC	12-16VAC	24VAC
Resistencia en Ohms	50	200	50	200
Amperes	.24	.12	.24-.32	.12

Los solenoides tienen un índice +/- 10% del valor indicado.
*10% de ciclo de uso máximo (2 minutos máximo de tiempo)
Sólo para uso interno

Requisitos Mínimos del Calibre Para Cable	Voltaje del Solenoide	
	12VDC	24VDC
200 pies o menos	calibre 18	calibre 20
200 – 300 pies	calibre 16	calibre 18
300 – 400 pies	calibre 14	calibre 16

¡PRECAUCIÓN! Antes de conectar cualquier aparato en el lugar de instalación, verifique que haya un voltaje de 12VDC entrante usando un multímetro. Muchas tomas de corriente y transformadores de bajo voltaje operan a niveles más altos que lo indicado. Cualquier voltaje entrante que exceda el 10% del índice del solenoide, puede causar un grave daño a la unidad y cancelará la garantía.

Prepare la Contra

1. Escoja el conector integrado adecuado que corresponde a la corriente del sistema y se conecta como se ilustra en el Diagrama 2. Para 12V AC/DC o 16 V AC, deberá usarse el cable trenzado marcado con "12 VDC". Para 24V AC/DC, deberá usarse el cable trenzado marcado con "24 VDC".

2. Verifique que la contra esté en la función correcta de operación. Esta unidad se envía con función Fail Secure. Si necesita convertirla a Fail Safe vea el Diagrama 4.

3. Si se usa un Monitor de Cerrojo (LBM) vea el Diagrama 3 para una conexión completa.

Prepare el Marco

4. Prepare el marco usando la plantilla adecuada para su cerradura y placa frontal (ver página 3 a 6).

5. Coloque la placa frontal en el cuerpo de la contra.

Termine la Instalación

6. Conecte los cables desde la toma de corriente a la contra.

7. Instale la unidad de la contra eléctrica en el corte del marco usando los tornillos incluidos con el juego de opción de la placa frontal. Si se necesita ajuste horizontal, vea el Diagrama 6.

Diagrama 2: Conversión de 12V a 24V



Diagrama 3: Monitor de Cerrojo



Diagrama 4: Monitor de la Contra

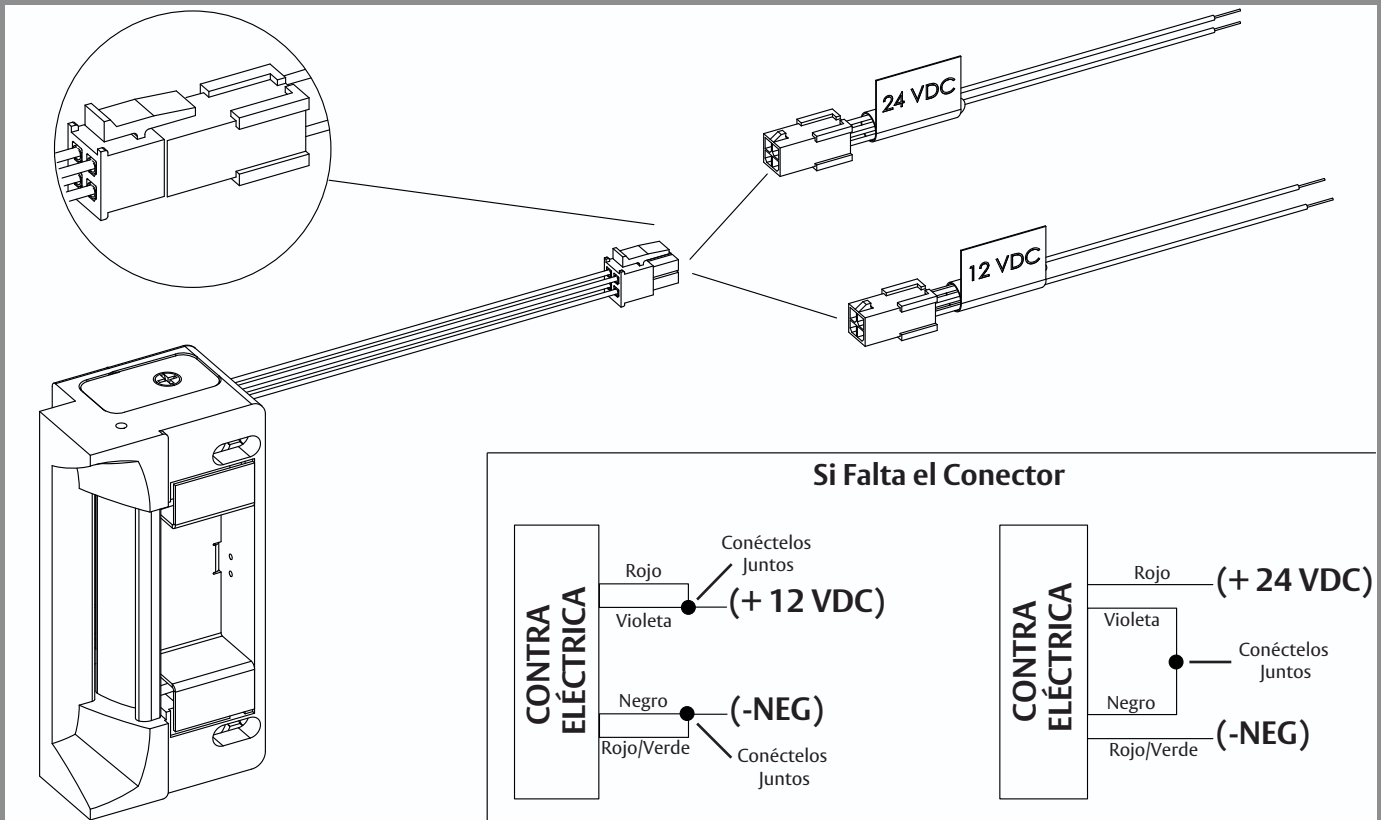

**DIAGRAMA 5:
CONVERSIÓN A FAIL SAFE**

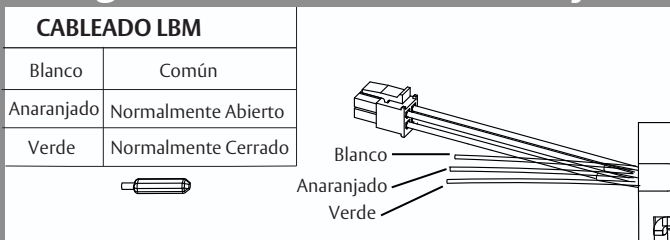
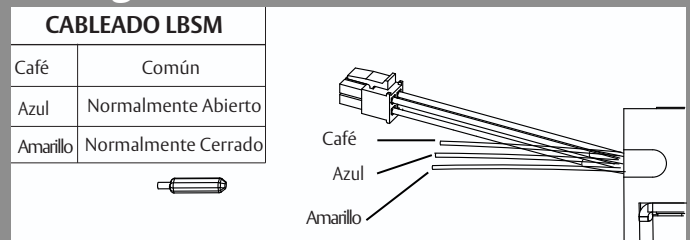
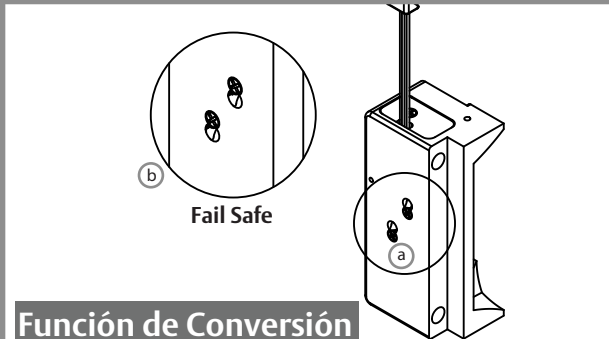

Función de Conversión

- a. Afloje los dos tornillos #2-56 ubicados atrás de la contra como se muestra arriba, pero no los quite.
- b. Mueva los tornillos hasta la posición Fail Safe, como se muestra arriba.
- c. Apriete los tornillos.

Verifique

- d. Verifique que la contra esté ahora en la función de operación Fail Safe. Si la contra opera todavía como Fail Secure, asegúrese que los tornillos esté completamente montados en la posición de abajo.

**DIAGRAMA 6:
AJUSTE HORIZONTAL**

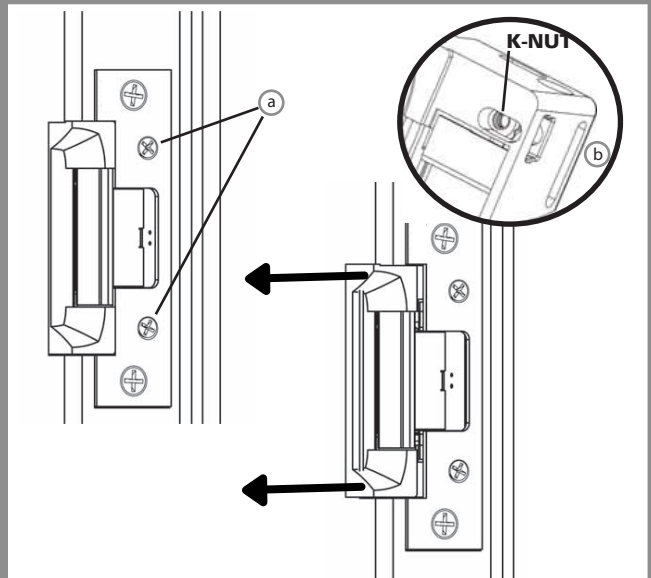

- a. Lentamente, gire los tornillos de ajuste horizontal para ajustar la contra al marco. No quite los tornillos o los gire totalmente más de 3 vueltas completas.
- b. Una vez que la contra se haya ajustado, apriete firmemente los tornillos. Esta permitirá que los dientes de la rosca tipo K se afiancen en la armadura de la contra para prevenir que se aflojen durante su uso.

5200 con placa frontal 501

4-7/8" x 1-1/4" con Placa Frontal con Esquinas Cuadradas
Instalaciones en Marcos de Metal ANSI

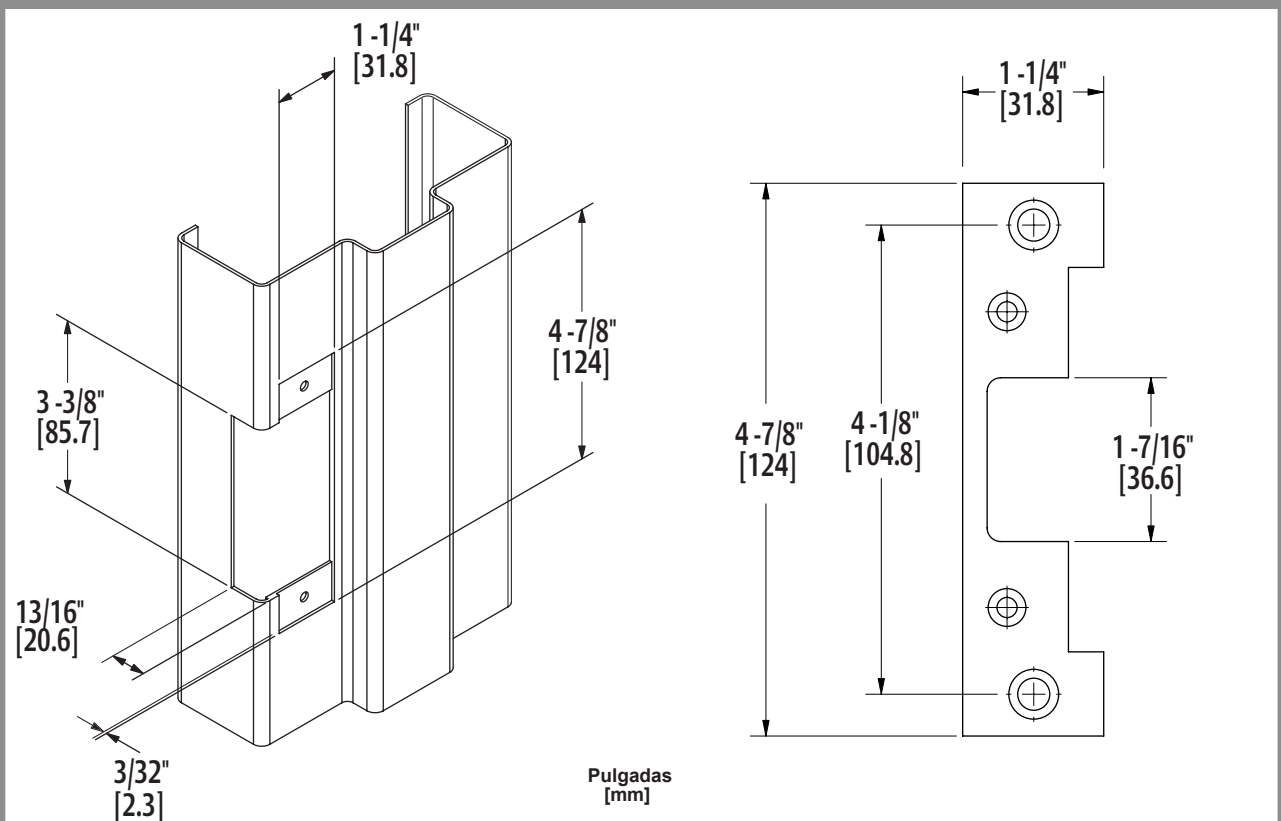

5200 con Placa Frontal 501A

4-7/8" x 1-1/4" con Placa Frontal con Esquinas de Radio
Instalaciones en Marcos de Aluminio

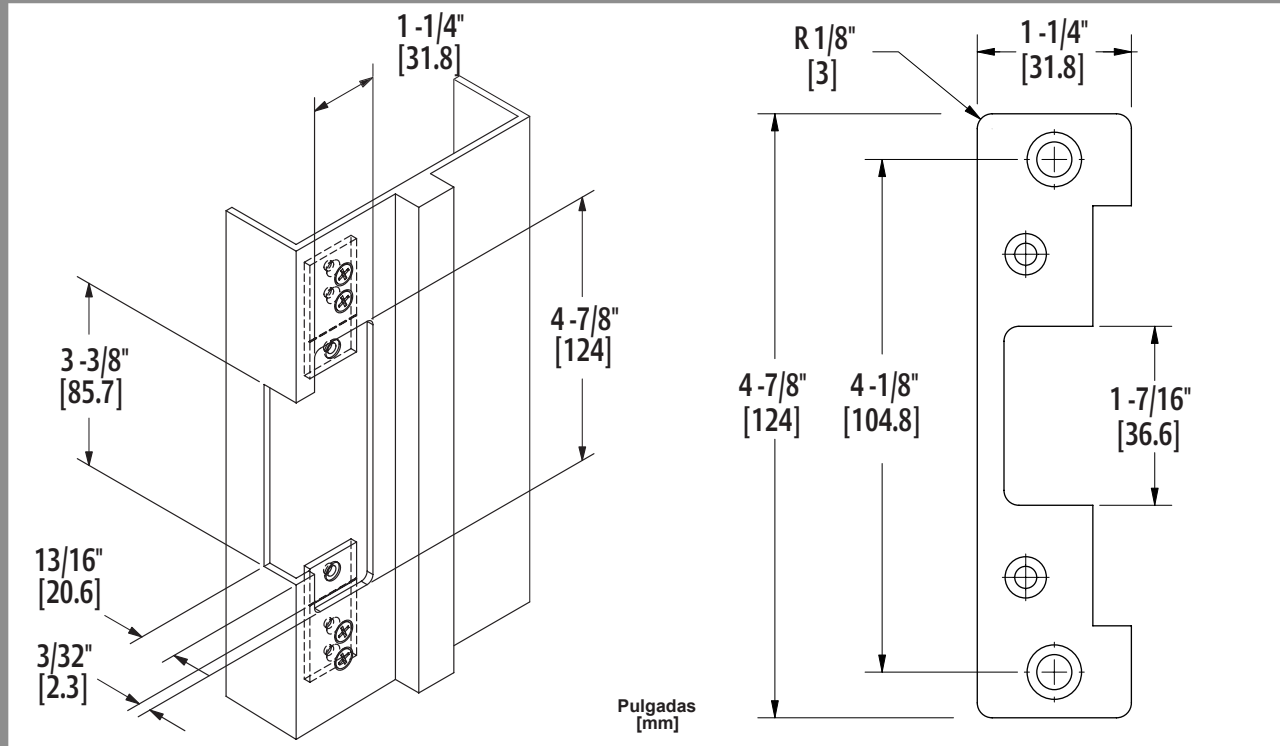

5200 con Placa Frontal 502

7-15/16" x 1-7/16" con Placa Frontal con Esquinas de Radio
Instalaciones en Marcos de Aluminio

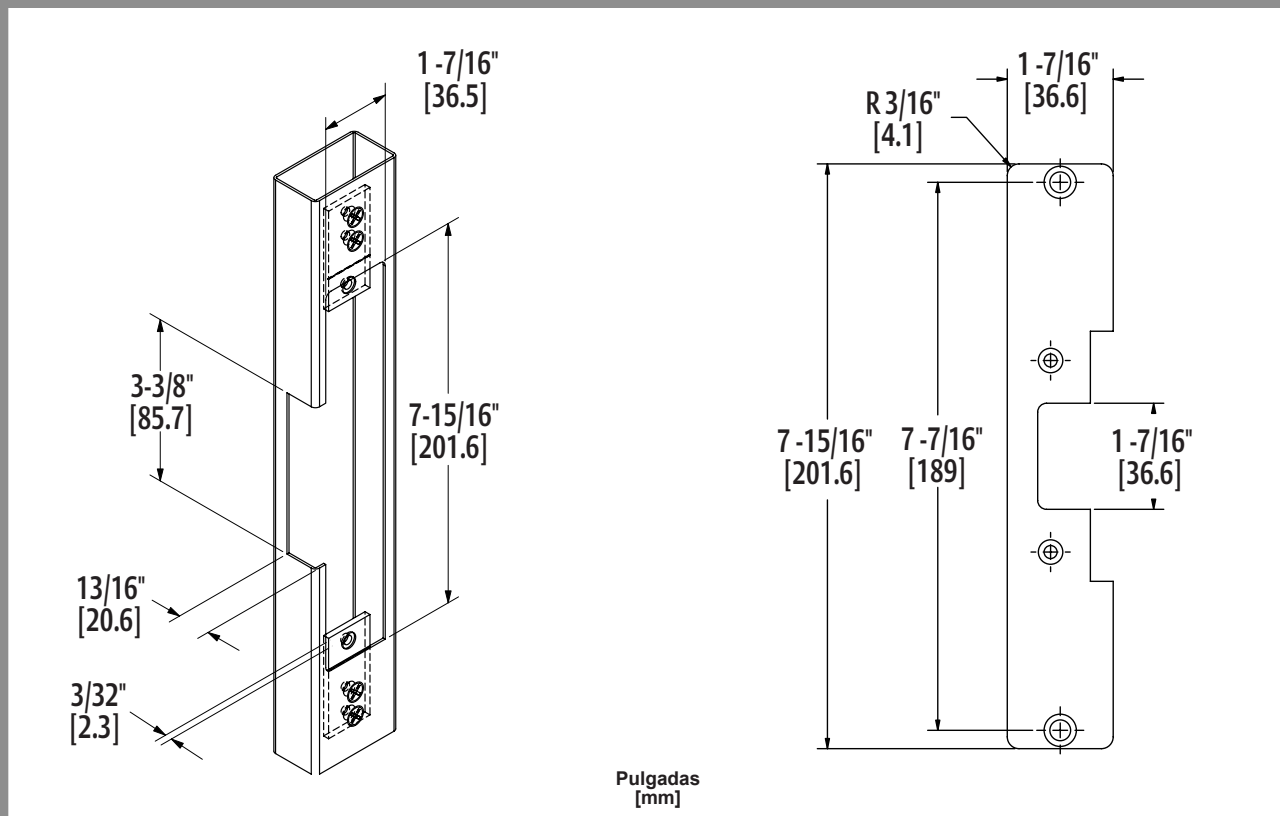

5200 con Placa Frontal 503

6-7/8" x 1-1/4" con Placa Frontal con Esquinas de Radio
Instalaciones en Marcos de Aluminio

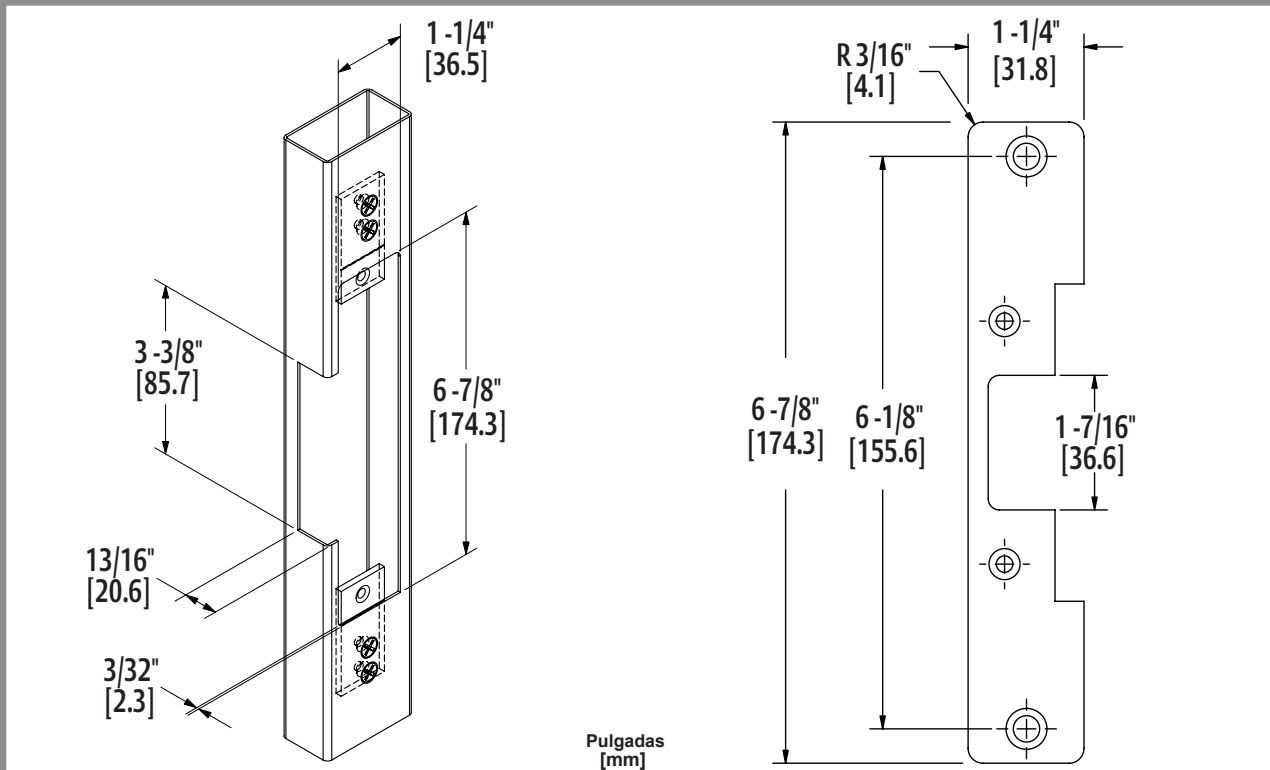

5200 con Placa Frontal 504

10" x 1-3/8" con Placa Frontal con Esquinas de Radio y Planas
Instalaciones en Marcos de Madera

